

**CAISSE PALETTE ADR 610 L + Vermiculite
TRANSPORT BATTERIES LITHIUM**

 Codes articles : **KTBP940PLI**

Coloris : Gris

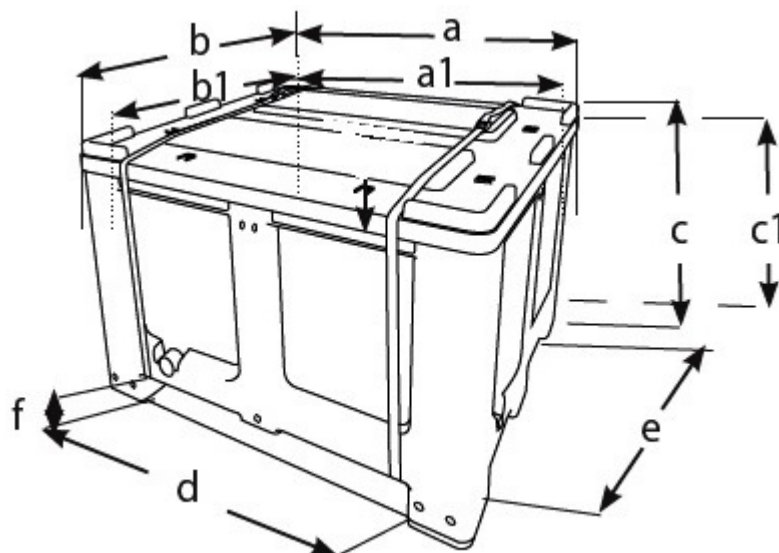

Désignation	Dimensions en cm									Épaisseur matière	Poids en kg
	a	b	c	a1	b1	c1	d	e	f		
BOX BATTERIES ADR 610 litres avec couvercle	120	100	76	111,5	91,5	60	88	68	11	Entre 3 et 5 mm	44

CARACTERISTIQUES :

- Homologué ADR avec marquage sur la caisse (ADR P909)
- Homologation pour groupe d'emballage II et III
- Fabrication en Polyéthylène haute densité, recyclable
- Traité anti-UV
- Epaisseur de la matière : entre 3 et 5 mm
- Avec 3 patins
- Fond et parois lisses
- Couvercle et 2 sangles de fermeture
- Charge admissible : 400 kg (si répartis)
- Pour produits : Solide uniquement
- Manipulable en charge : Oui
- Gerbable : Oui
- Stockage : intérieur ou extérieur

Fourni avec 2 sacs 50 L de Vermiculite pour le calage et la protection contre le feu



A noter : Convient pour le transport de batterie Lithium-ion non defectueuse ou non abimée.

OPTIONS sur demande :

Possibilité de remplacer la Vermiculite pour 2 sacs de 55 L de verres expansé